

BILANT TERITORIAL		
SUPRAFETE	EXISTENT	PROPUS
BILANT TERITORIAL TOTAL		
Suprafata totala de teren studiat	9900,00mp	9900,00mp
Suprafata construita totala	0,00mp	2999,00mp
Suprafata construita desf. totala	0,00mp	5998,00mp
P.O.T.	0,00 %	30,29 %
C.U.T.	0,00	0,60
P.O.T. max.	0,00 %	40,00 %
C.U.T. max.	0,00	0,8
1. HALA - P+1 - LOT 1 (pc. 53713)		
Suprafata de teren studiat	950,00mp	950,00mp
Suprafata construita	0,00mp	328,00mp
Supr. constr. desfasurata	0,00mp	656,00mp
Suprafata trotuare	0,00mp	95,00mp
Suprafata alei carosabile, parcari	0,00mp	267,00mp
Suprafata spatii verzi	0,00mp	260,00mp
P.O.T.	0,00 %	34,52 %
C.U.T.	0,00	0,69
P.O.T. max.	0,00 %	40,00 %
C.U.T. max.	0,00	0,8
2. HALA - P+1 - LOT 2 (pc. 53714)		
Suprafata de teren studiat	4958,00mp	4958,00mp
Suprafata construita maxima	0,00mp	1945,00mp
Supr. constr. desfasurata maxima	0,00mp	3890,00mp
Suprafata trotuare	0,00mp	363,00mp
Suprafata alei carosabile, parcari	0,00mp	2012,50mp
Suprafata spatii verzi	0,00mp	637,50mp
P.O.T.	0,00 %	39,22 %
C.U.T.	0,00	0,78
P.O.T. max.	0,00 %	40,00 %
C.U.T. max.	0,00	0,8
3. HALA - P+1 - LOT 3 (pc. 53715)		
Suprafata de teren studiat	950,00mp	950,00mp
Suprafata construita	0,00mp	363,00mp
Supr. constr. desfasurata	0,00mp	726,00mp
Suprafata trotuare	0,00mp	105,00mp
Suprafata alei carosabile, parcari	0,00mp	222,00mp
Suprafata spatii verzi	0,00mp	260,00mp
P.O.T.	0,00 %	38,21 %
C.U.T.	0,00	0,76
P.O.T. max.	0,00 %	40,00 %
C.U.T. max.	0,00	0,8
4. HALA - P+1 - LOT 4 (pc. 53716)		
Suprafata de teren studiat	950,00mp	950,00mp
Suprafata construita	0,00mp	363,00mp
Supr. constr. desfasurata	0,00mp	726,00mp
Suprafata trotuare	0,00mp	105,00mp
Suprafata alei carosabile, parcari	0,00mp	222,00mp
Suprafata spatii verzi	0,00mp	260,00mp
P.O.T.	0,00 %	38,21 %
C.U.T.	0,00	0,76
P.O.T. max.	0,00 %	40,00 %
C.U.T. max.	0,00	0,8
5. ZONA ACCESE - LOT 5 (pc. 53717)		
Suprafata de teren studiat	2092,00mp	2092,00mp
Suprafata alee carosabila	0,00mp	1723,30mp
Suprafata trotuare	0,00mp	241,60mp
Suprafata spatii verzi	0,00mp	127,10mp

TEREN ARABIL
TEREN LIBER DE SARCINI
(fara constructii)
53664
PROPRIETAR :
RODINCIUC GHEORGHE

TEREN ARABIL
TEREN LIBER DE SARCINI
(fara constructii)
54507
PROPRIETAR :
BUIMISTRIUC DOINA DRAGA

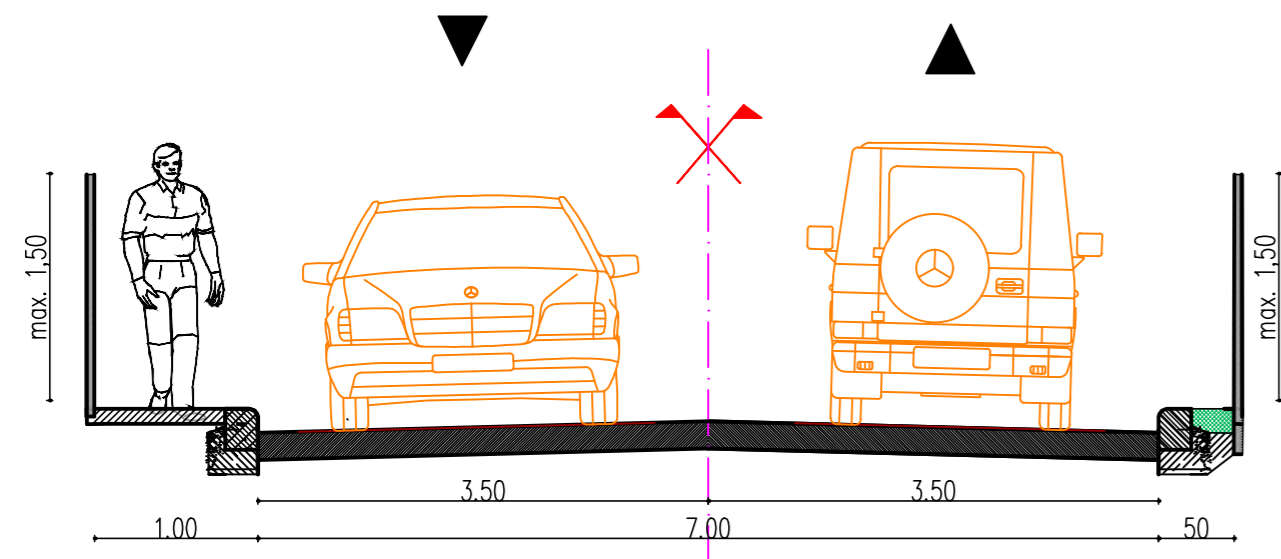

PROFIL TRANSVERSAL STRADA PROPUSA DIN CARE SE FACE ACCESUL PE PROPRIETATI

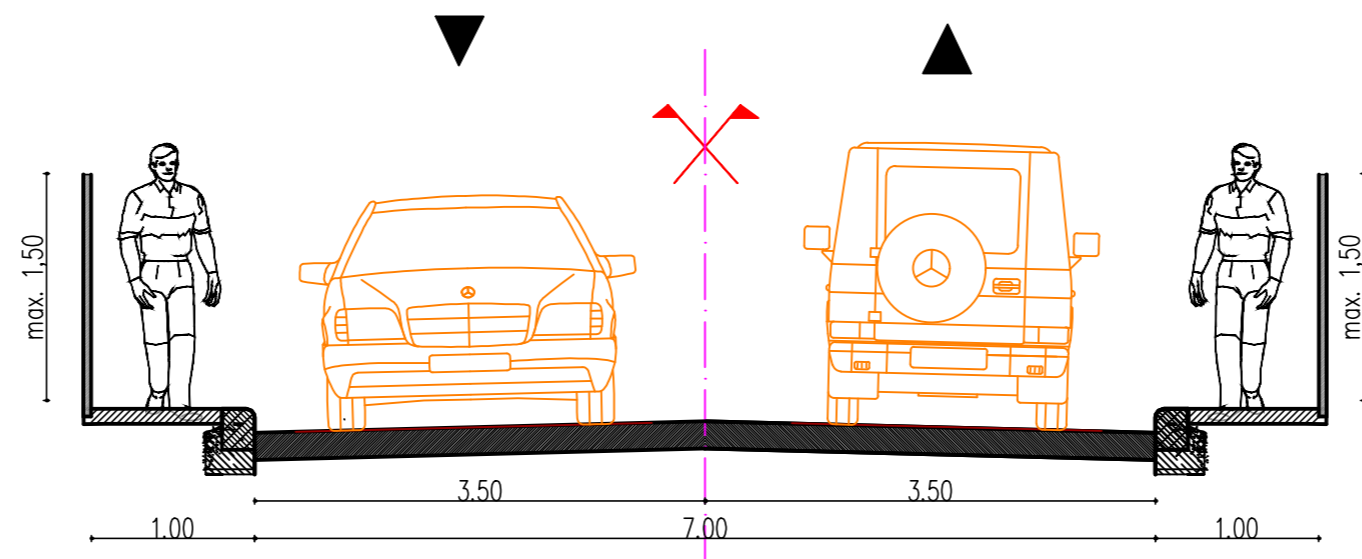

PROFIL TRANSVERSAL DRUM LOCAL POSTERIOR DE ACCES PE PROPRIETATI, EXISTENT, PROPUS PENTRU MODERNIZARE

P.U.Z. - REGLEMENTARI

- LEGENDA :**
- Limita zonei studiate
 - Limita proprietate
 - Proprietati studiate - Stotala = 9900,00mp
 - Zona constructibila in parcela - 3m de la limita
 - Retragere minima - limita de propr. frontala-7,50m
 - Constructii propuse
 - ▶ Accese
 - PG Platforma gunoi
 - Spatii verzi

Regim max. inaltime P+1
Hmax fata de CTS (la coama) = 12,00m
Hmax fata de CTS (la cornisa) = 8,00m

Nota :

- Intoarcerea si manevrarea mijloacelor de interventie se poate face la cele doua capete ale strazii propuse sau in curtile frontale ale imobilelor propuse.
- Datorita pantei terenului, colectarea apelor pluviale se va face in santurile existente la DJ208D si la drumul posterior modernizat.

Beneficiar : CHITIALA ROXANA D., CALINCIUC DAN G., CALINCIUC VERONICA M., DUDUMAN PETRU L., DUDUMAN FELICIA C., S.C. CARPAT FAUR S.R.L.

Proiectant general : **S.C. TESERACT PROIECT S.R.L.**
7444 626840 / tesaractproiect@gmail.com

Proiect : 149/2022 (67/2020) Faza: P.U.Z. SUCEAVA

Titlu proiect : P.U.Z.- CONSTRUIREA UNOR HALE CU FUNCT. DE PRODUCTIE, DEPOZITARE, PREST. SERVICII, COMERCIALE, PARCARI, SIST. VERTICALA, IMPREJMUIRE SI RACORDURI / BRANSAMENTE Strada Mitocului - DJ 208D f.n., Municipiul Suceava, Judetul Suceava

Specificatie	Nume	Semnatura	Scara : 1:500
Sef proiect	arh.Catalin Manolache		
Proiectat arh.	arh.Catalin Manolache		
Proiectat RUR	arh.Catalin Manolache		
Desenat	arh.Catalin Manolache		

Data : 10.2022 Titlu plansa : REGLEMENTARI Plansa : A3